

33 83 000 Kettenspannung einstellen

+ 33 83 500



Hinweis

Die Kettenspannung kann durch den Einbau einer Übermaß-Kettenspannschiene eingestellt werden.

Vorarbeiten

Öl aus Schwinge ablassen

Schwingengehäusedeckel ausbauen

Kettenkanal unten ausbauen

Kerntätigkeit

(-) Kettenspannschiene ausbauen

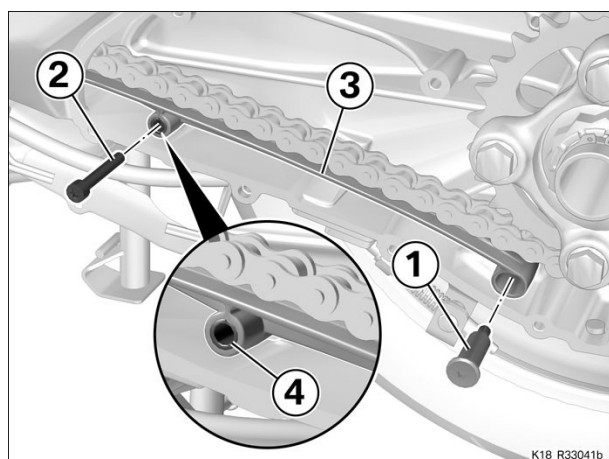

- Schrauben (1) und (2) ausbauen.
- Kettenspannschiene (3) ausbauen, dabei auf Hülse (4) achten.

(-) Kettenspannschiene (Übermaß) einbauen



Achtung

Bauteilschaden durch geringen Kettendurchhang

Falls eine neue Kette verbaut wurde, muss eine Kettenspannschiene mit Grundmaß verbaut werden.

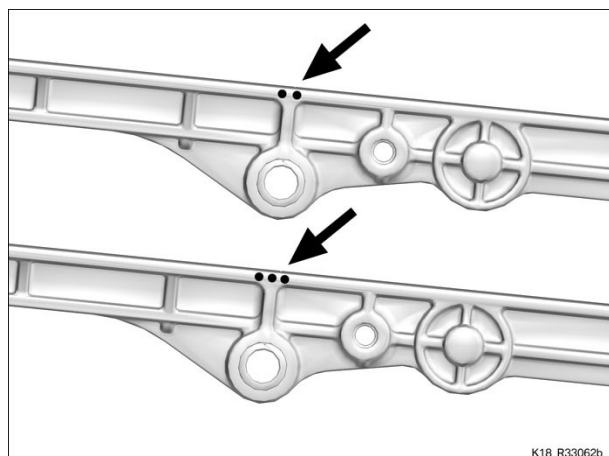

- Zum Einstellen des Kettendurchhanges die nächst-größere Kettenspannschiene (Anzahl der Punkte) wählen:
- Kettenspannschiene mit 2-Punkt-Markierung (Pfeil)
- Kettenspannschiene mit 3-Punkt-Markierung (Pfeil)

- Hülse (4) auf Neuteil umbauen.

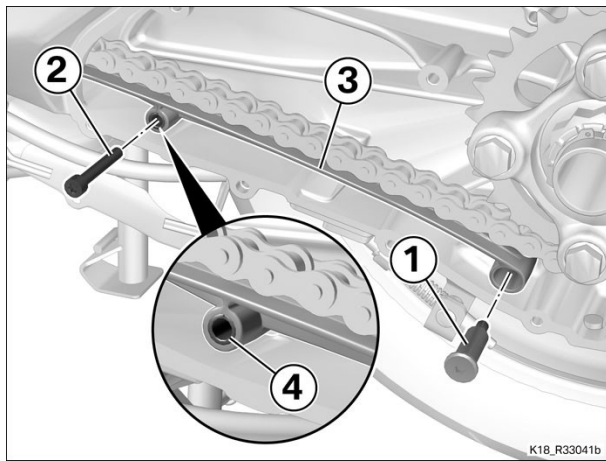

- Übermaß-Kettenspannschiene (3) einsetzen.
- Schrauben (1) und (2) einbauen.

Nacharbeiten

Kettenkanal unten einbauen

Schwingengehäusedeckel einbauen

Öl in Schwinge einfüllen

Endkontrolle der durchgeführten Arbeiten