

31 42 514 Lenkkopflager einstellen (zu Lenkkopflager prüfen)

Vorarbeiten

- Verkleidungsseitenteil oben links ausbauen
- Verkleidungsseitenteil oben rechts ausbauen
- Lenkerverkleidung ausbauen
- Lenkerabdeckung oben ausbauen

Kerntätigkeit

(-) Lenkkopflagerspiel einstellen

- **Maxi-Scooter** absenken, bis **Gabel abgestützt** ist:
 - Vorderrad berührt den Boden
 - Gabel federt noch nicht ein
- Klemmschrauben (1) und (2) lockern.

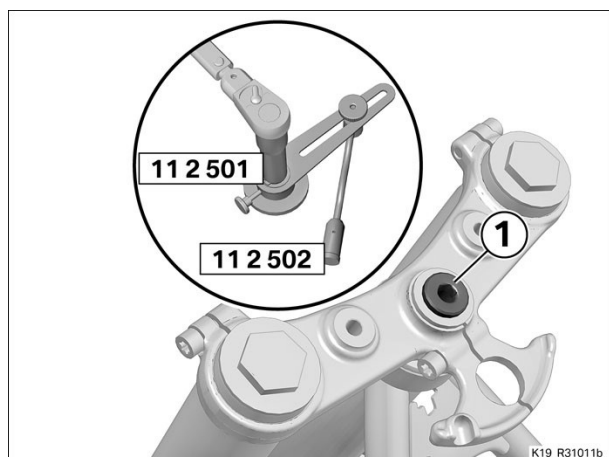
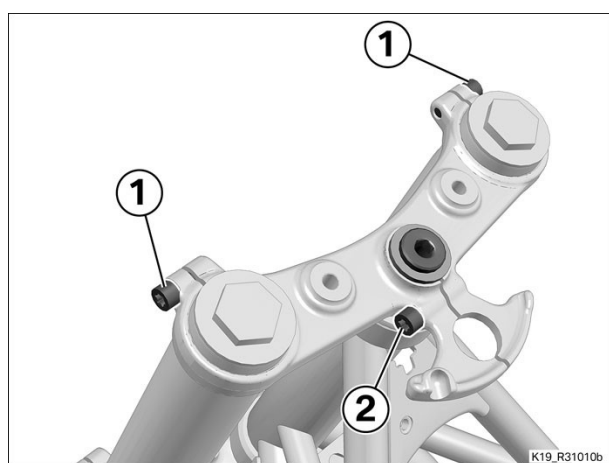

- Einstellschraube (1) lockern und mit Drehwinkelanzeige (Nr. 11 2 501) und Magnethalter (Nr. 11 2 502) wieder festziehen.

 Anziehdrehmomente		
Einstellschraube (Lenkkopflagereinstellung) an Gabelbrücke		
M18 x 1	Anziehdrehmoment, 30 Nm	
	Gabel 3x rechts/links schwenken	
	lösen, 60°	
	Anziehdrehmoment (Gabel an Lenkanschlag rechts), 20 Nm	

- Klemmschrauben (1) und (2) festziehen.

 Anziehdrehmomente		
Gabelholm an Gabelbrücke		
M8 x 25	im Wechsel gleichmäßig	

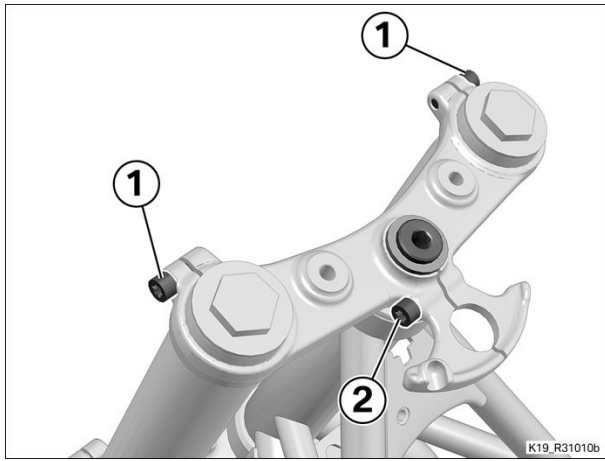

	festziehen	
	19 Nm	
Gabelbrücke oben an Einstellschraube (Lenkkopflagereinstellung)		
M8 x 35	19 Nm	

- Abschließend nochmals Einstellung prüfen.

Nacharbeiten

Lenkerabdeckung oben einbauen

Lenkerverkleidung einbauen

Verkleidungsseitenteil oben links einbauen

Verkleidungsseitenteil oben rechts einbauen

Endkontrolle der durchgeführten Arbeiten